第14回全国社会人クラブ バドミントン大会(個人戦)予選会

(兼 令和3年度兵庫県総合選手権大会連盟推薦選手選考会)

＜結果報告書＞

日時 令和3年 3月27日(土)
令和3年 3月28日(日)
午前9時～

会場 加古川市立総合体育館

主催 兵庫県バドミントン協会

共催 加古川バドミントン協会

主管 兵庫県社会人クラブバドミントン連盟

後援 神戸新聞社

協賛 ヨネックス(株)

(株)ゴーセン

ミズノ(株)

一般男子単 (MS)

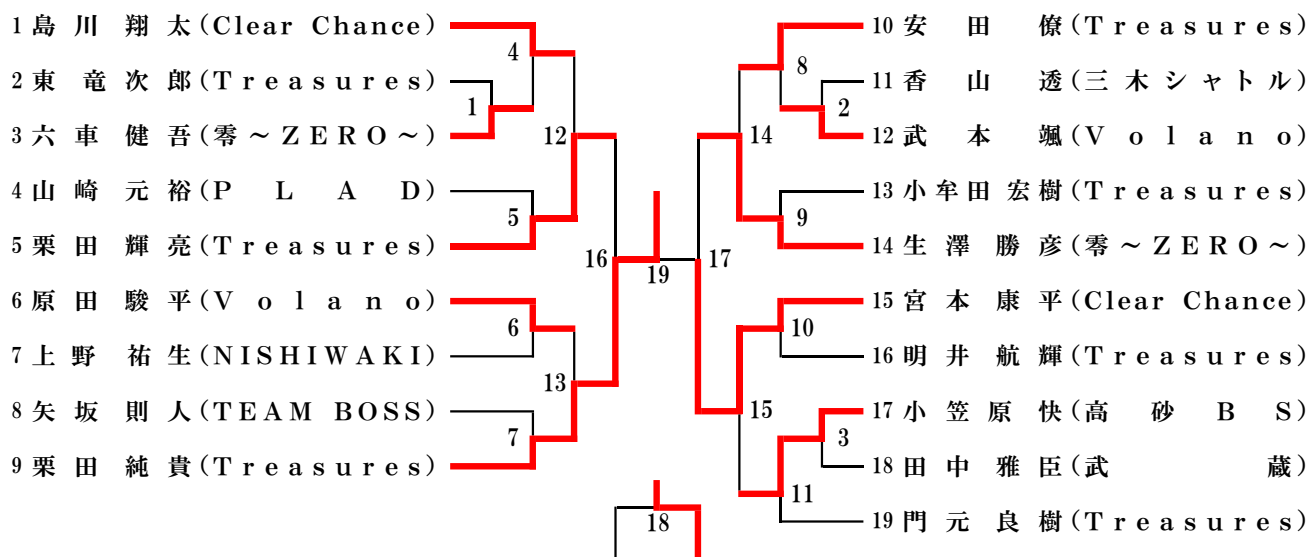

一般女子単 (WS)

WS		磯部	加賀	井口	勝敗	順位
1	磯部 有紗 (高砂 B S)		1-2	1-2	0-2	3
2	加賀谷 優奈 (垂水クラブ)	2-1		1-2	1-1	1
3	井口 侑希 (T A J I M A)	2-1	2-1		2-0	2

30歳以上男子単 (30MS)

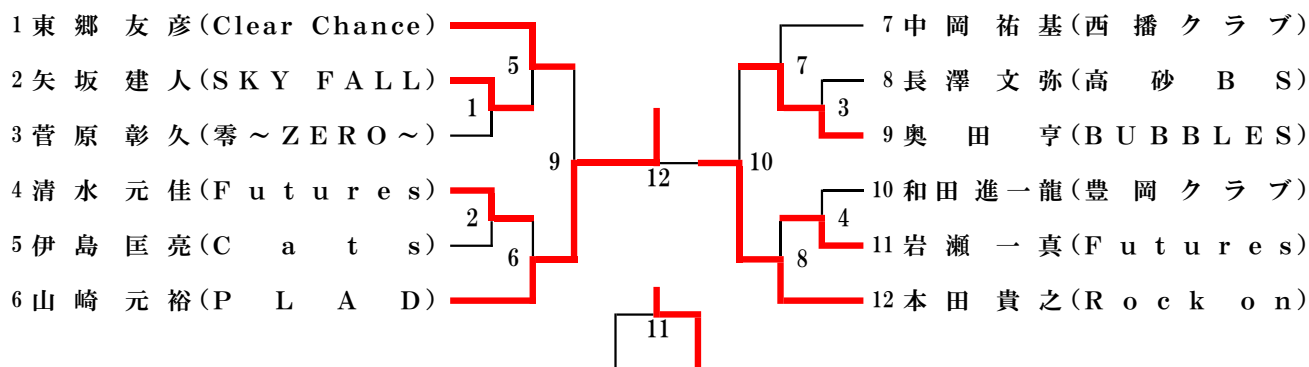

30・35歳以上女子単 (30・35WS)

30・35WS		豊	横田	地神	勝敗	順位
1	豊 まどか (零～ZERO～)		2-0	0-2	1-1	2
2	横田 貴子 (B e l i e v e)	0-2		0-2	0-2	3
3	地神 加奈子 (A D V A N C E)	2-0	2-0		2-0	1

35歳以上男子単 (35MS)

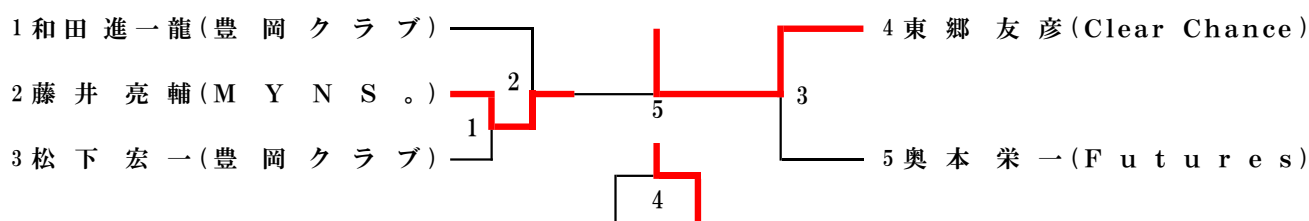

40歳以上男子単 (40MS)

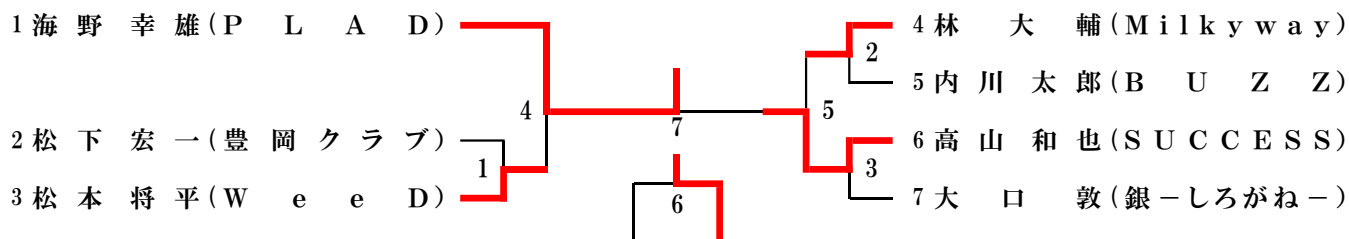

45歳以上男子単 (45MS)

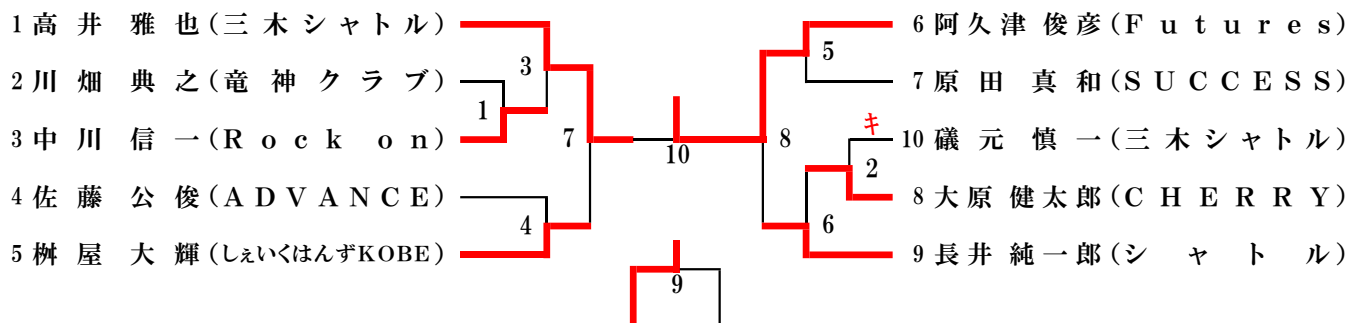

50歳以上男子単 (50MS)

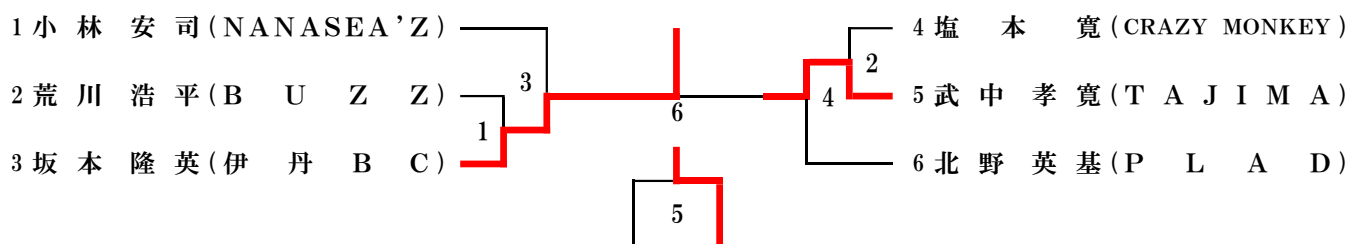

50・60・70歳以上女子単 (50・60・70WS)

50・60・70WS		森川	古澤	岸本	勝敗	順位
1	森川 久美子 (ア イ ビ ー)		2-0キ	2-0キ	2-0	1
2	古澤 多香子 (V o l a n o)	キ0-2		キ0-0キ	0-2	2
3	岸本 喜美江 (A Q U A)	キ0-2	キ0-0キ		0-2	2

55歳以上男子単 (55MS)

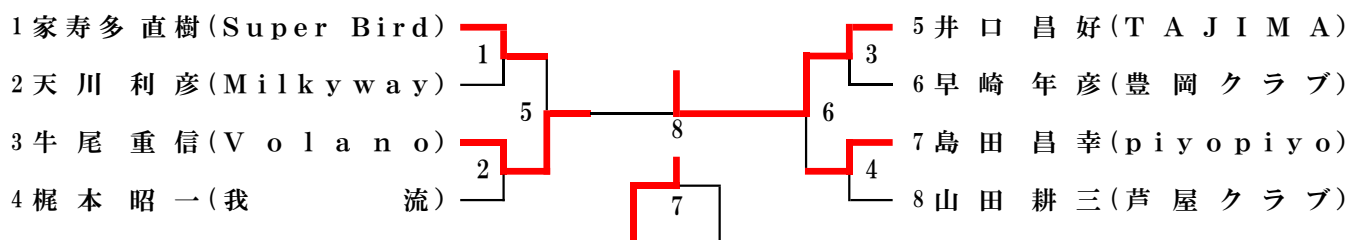

60歳以上男子単 (60MS)

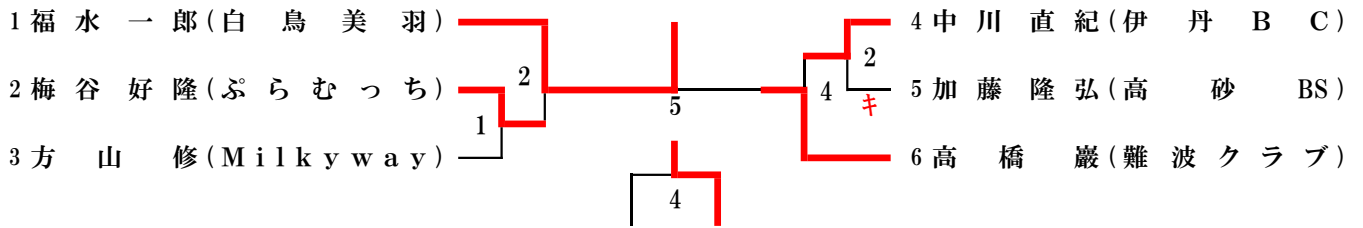

65歳以上男子単 (65MS)

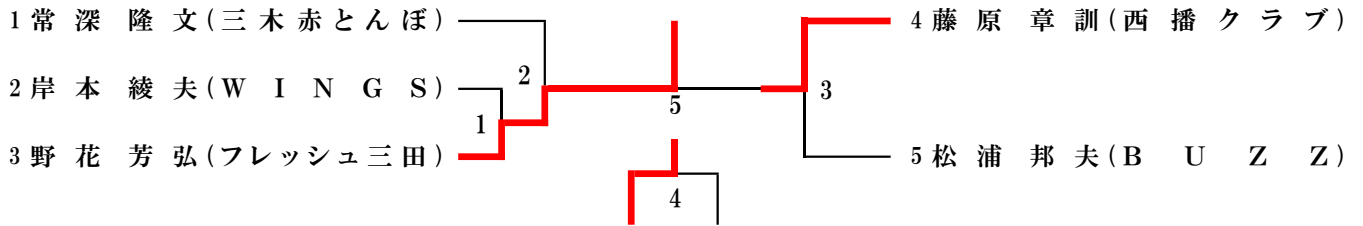

70歳以上男子単 (70MS)

70MS		渡海	中村	山路	勝敗	順位
1	渡海 忍 (BUZZ)	/	0-2	0-2	0-2	3
2	中村 昇 (むささび会)		2-0	2-0	2-0	1
3	山路 栄三郎 (芦屋クラブ)		2-0	0-2	1-1	2

75歳以上男子単 (75MS)

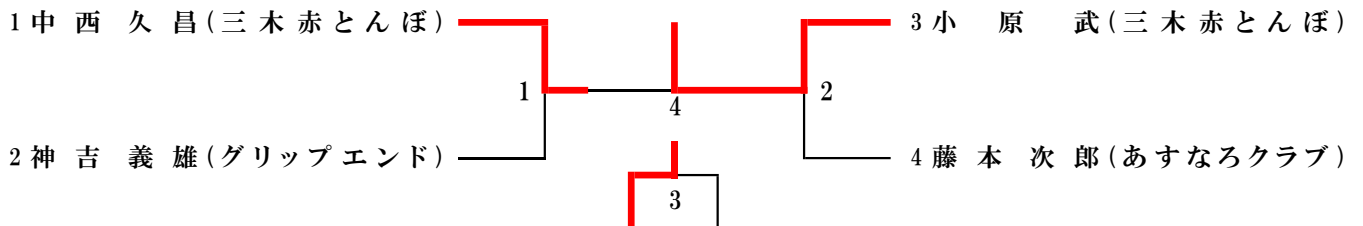

一般男子複 (MD)

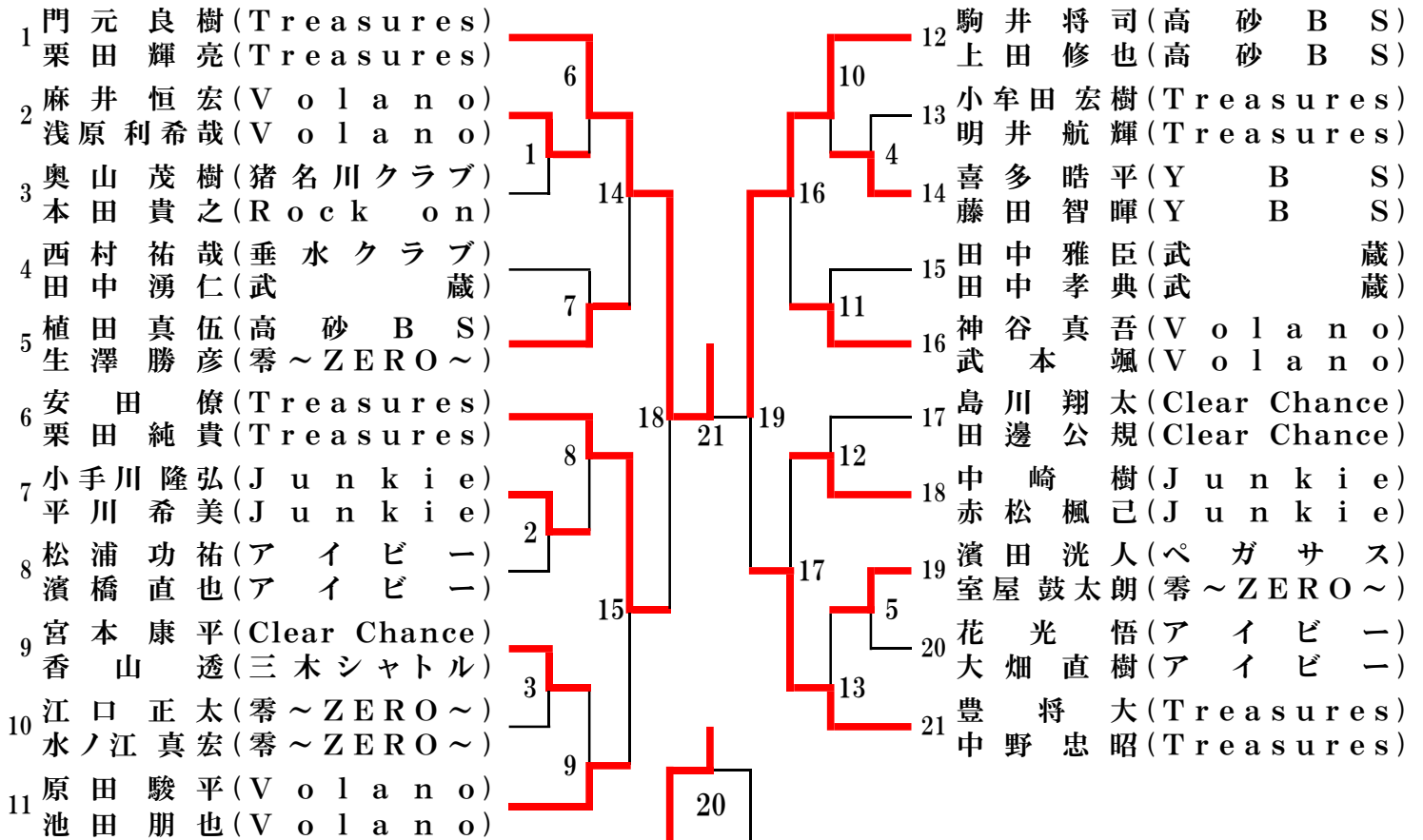

一般女子複 (WD)

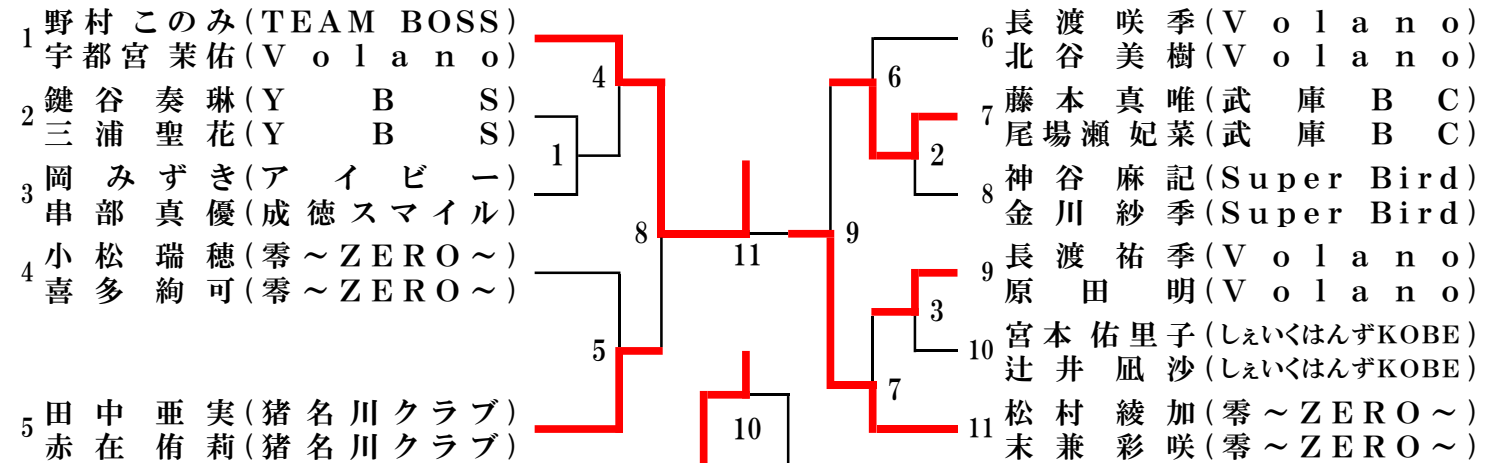

30歳以上男子複 (30MD)

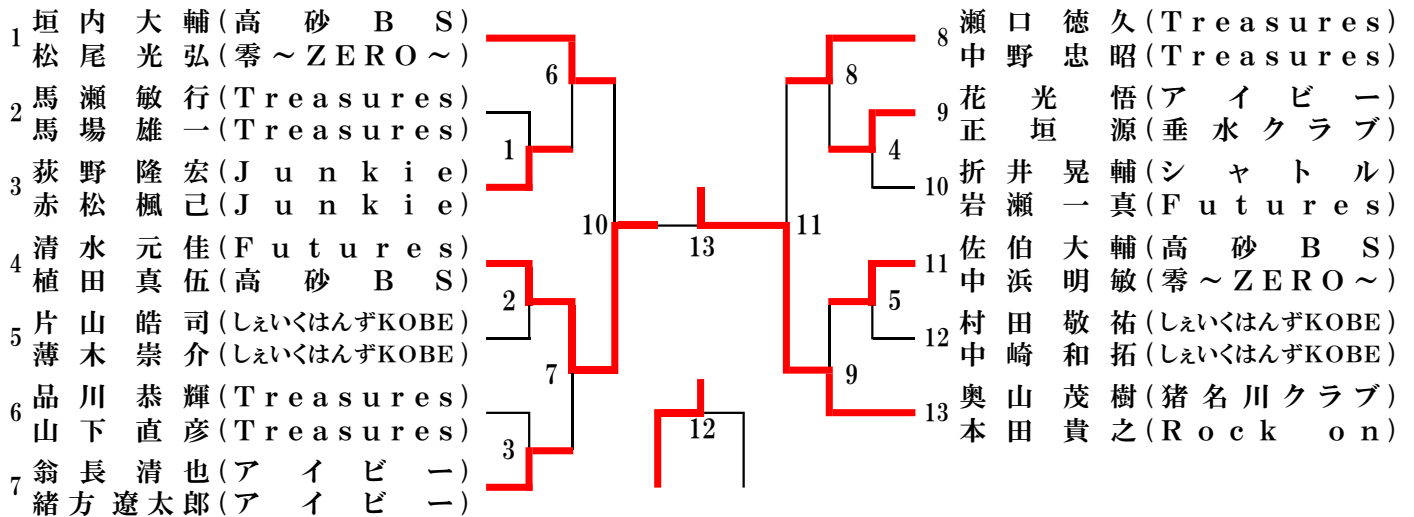

30・35歳以上女子複 (30・35WD)

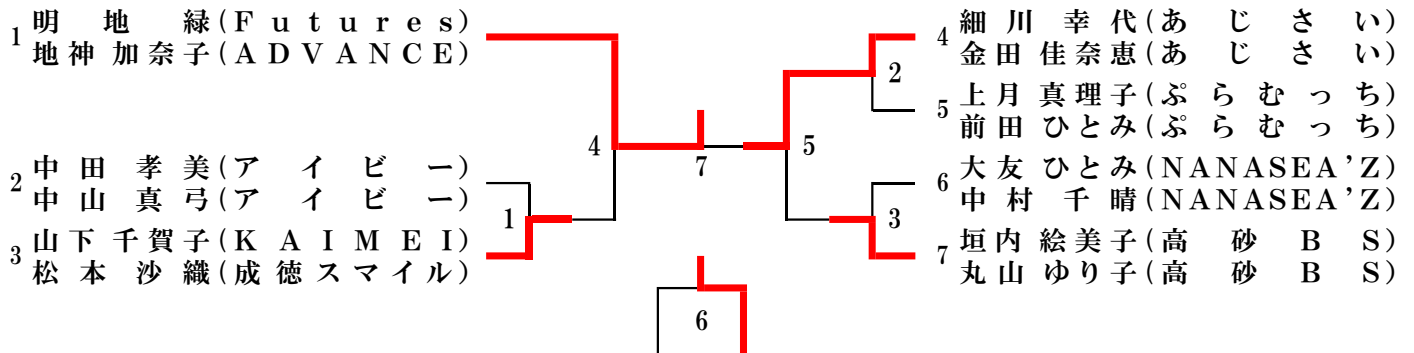

35歳以上男子複 (35MD)

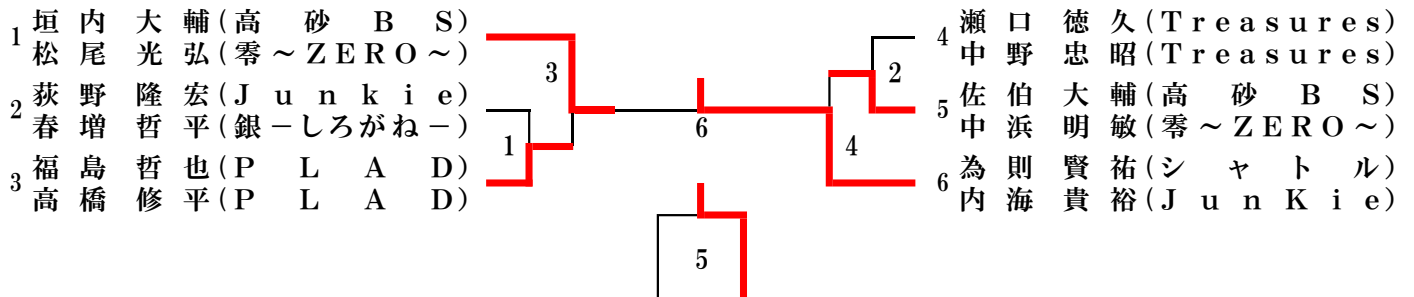

40歳以上男子複 (40MD)

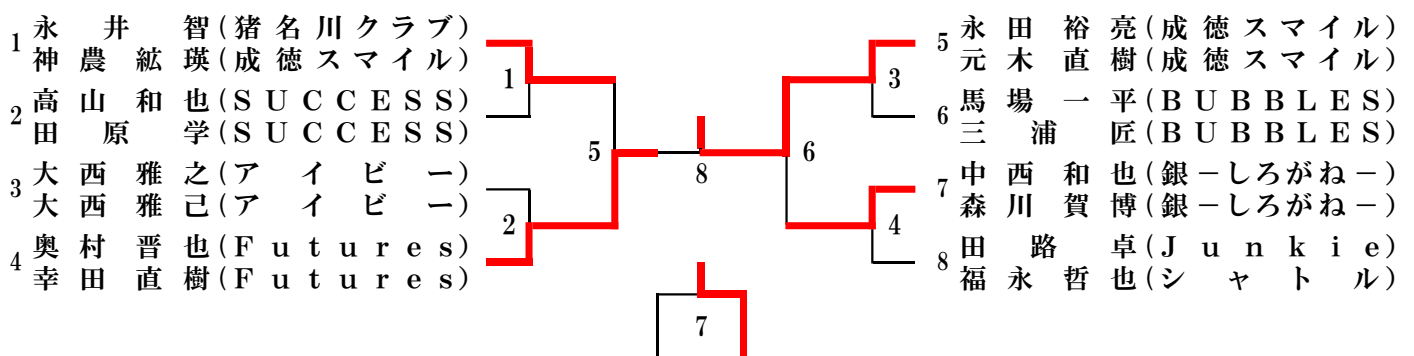

40歳以上女子複 (40WD)

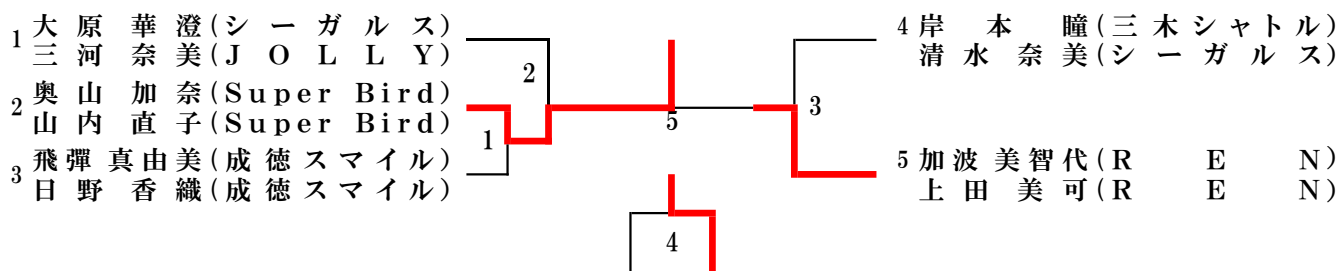

45歳以上男子複 (45MD)

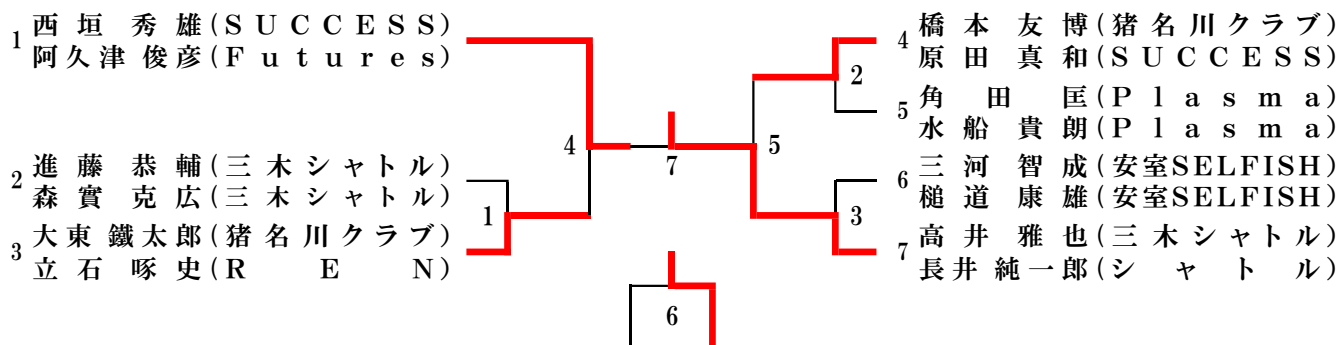

45歳以上女子複 (45WD)

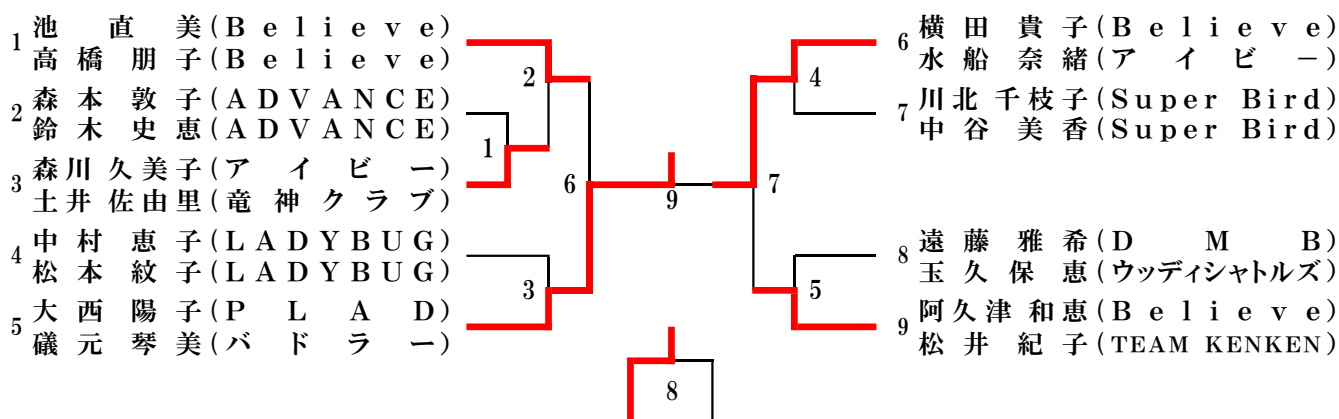

50歳以上男子複 (50MD)

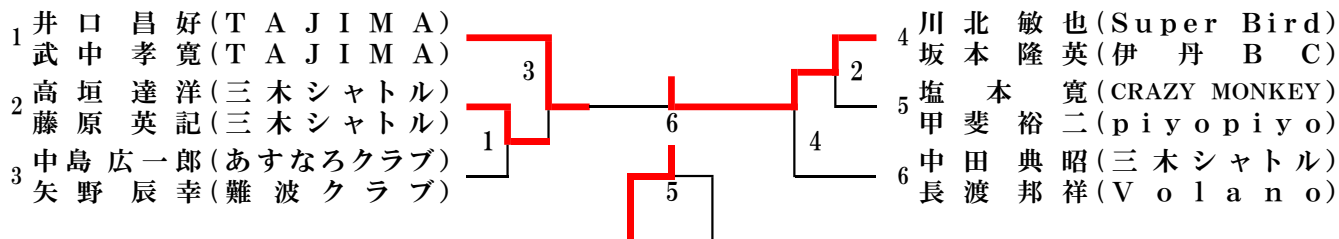

50歳以上女子複 (50WD)

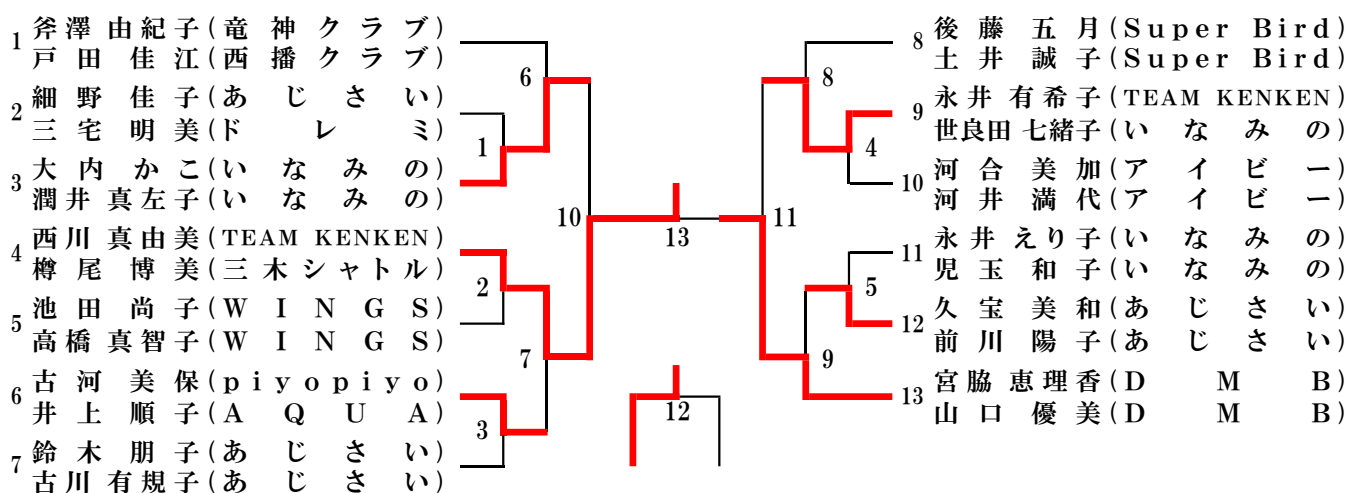

55歳以上男子複 (55MD)

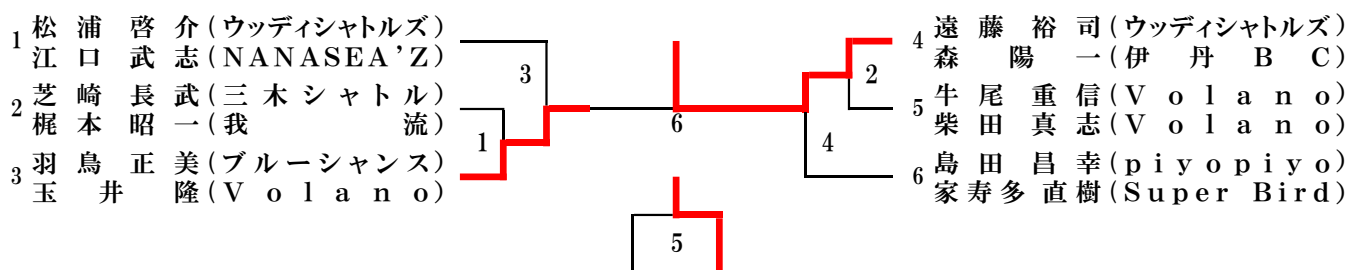

55歳以上女子複 (55WD)

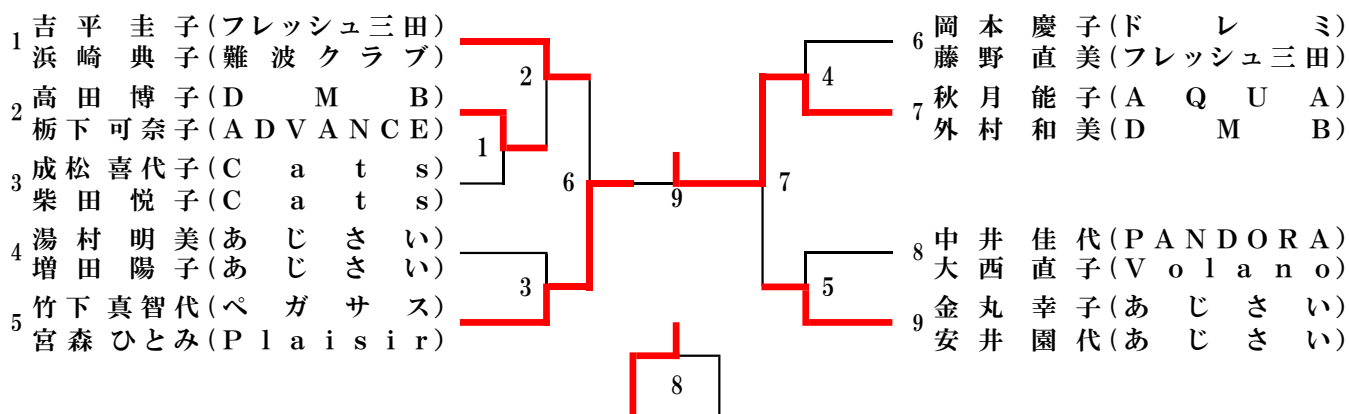

60歳以上男子複 (60MD)

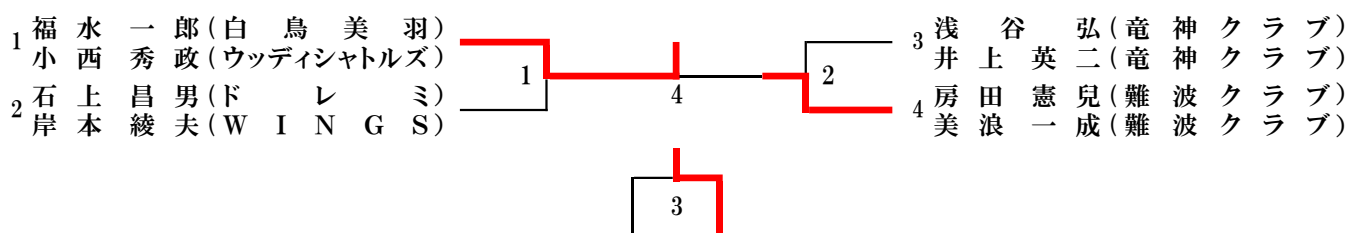

60・70歳以上女子複 (60・70WD)

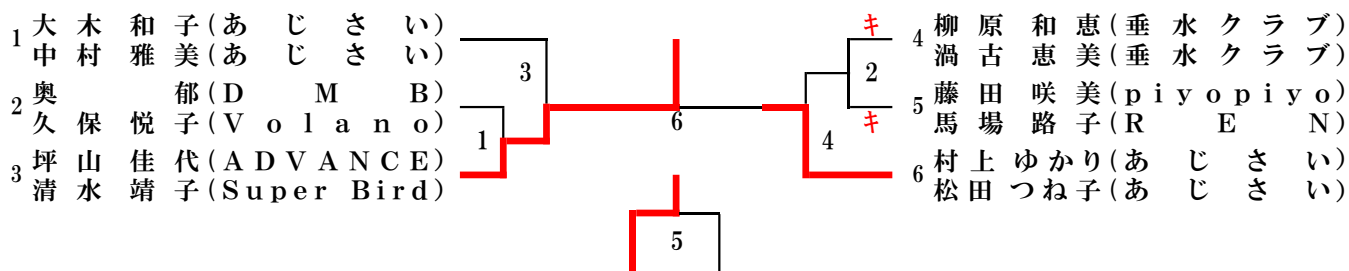

65歳以上男子複 (65MD)

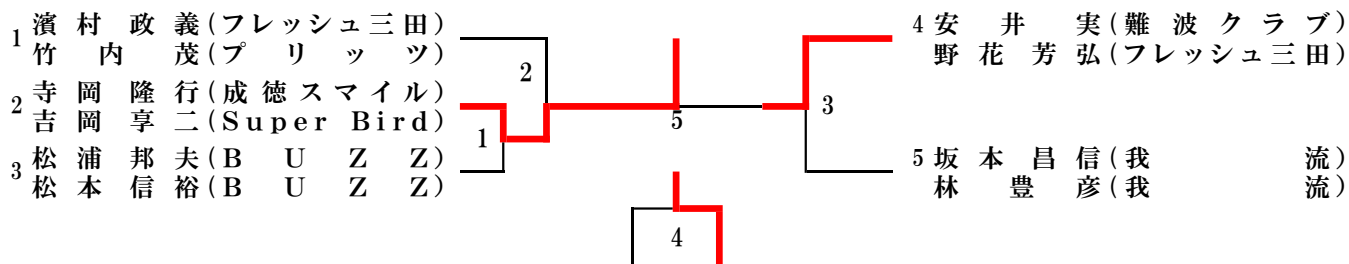

70・75歳以上男子複 (70・75MD)

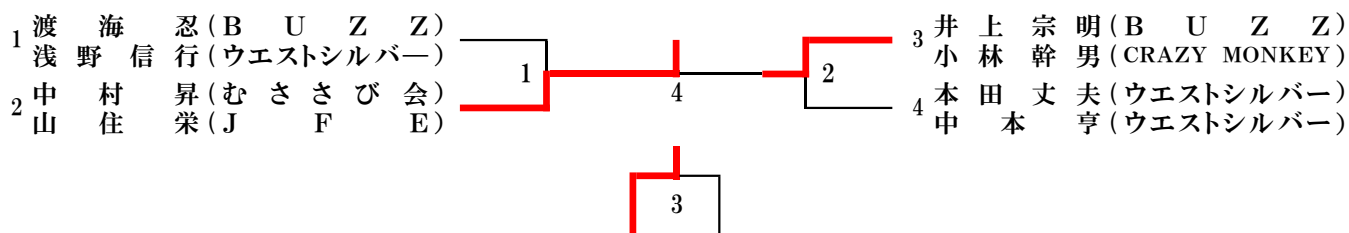

一般混合複 (X)

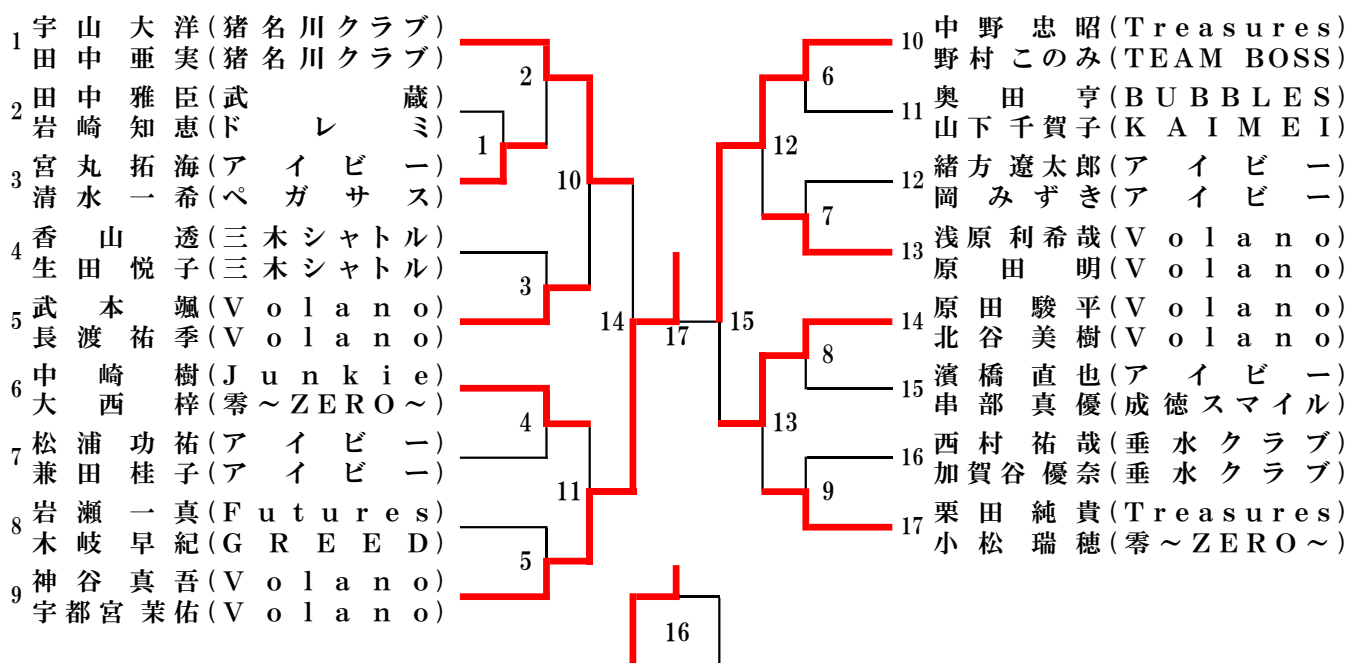

合算60歳以上混合複 (60X)

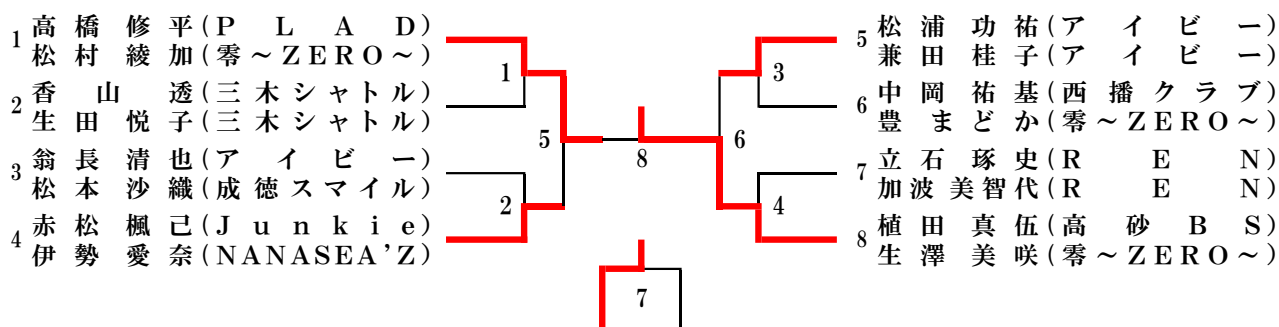

合算70歳以上混合複 (70X)

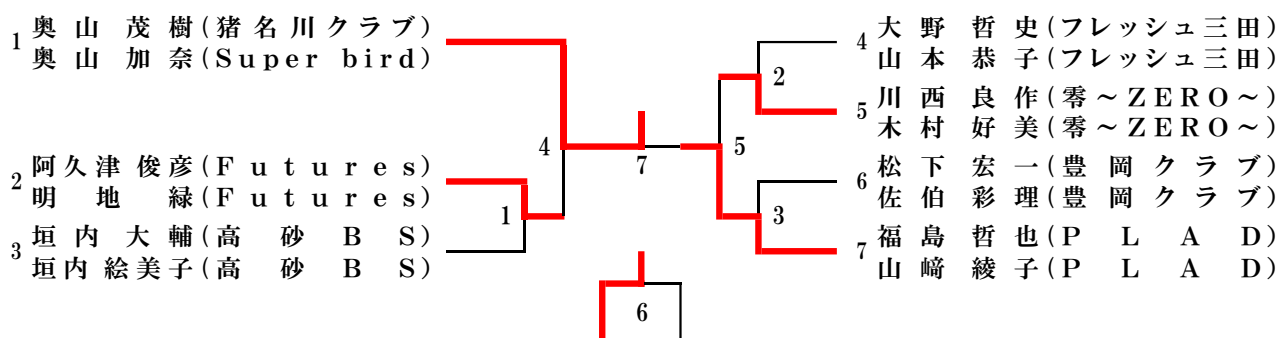

合算80歳以上混合複 (80X)

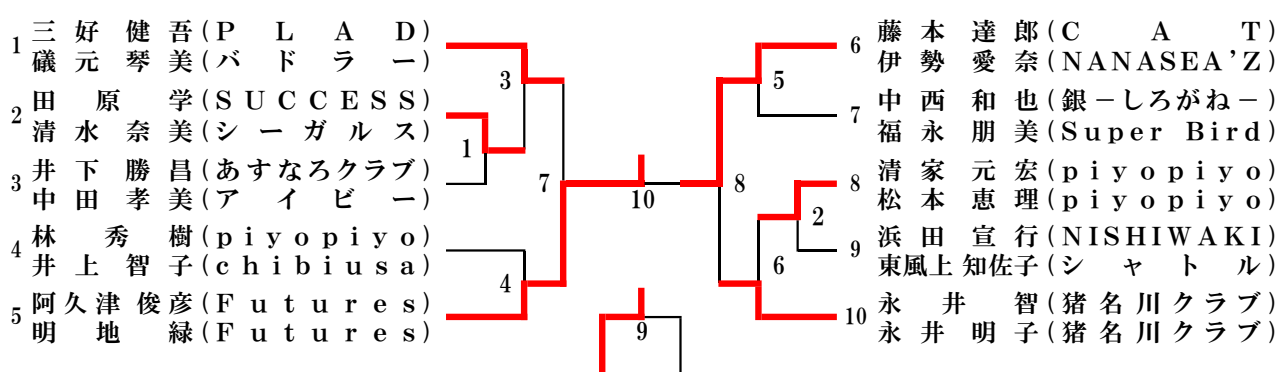

合算90歳以上混合複 (90X)

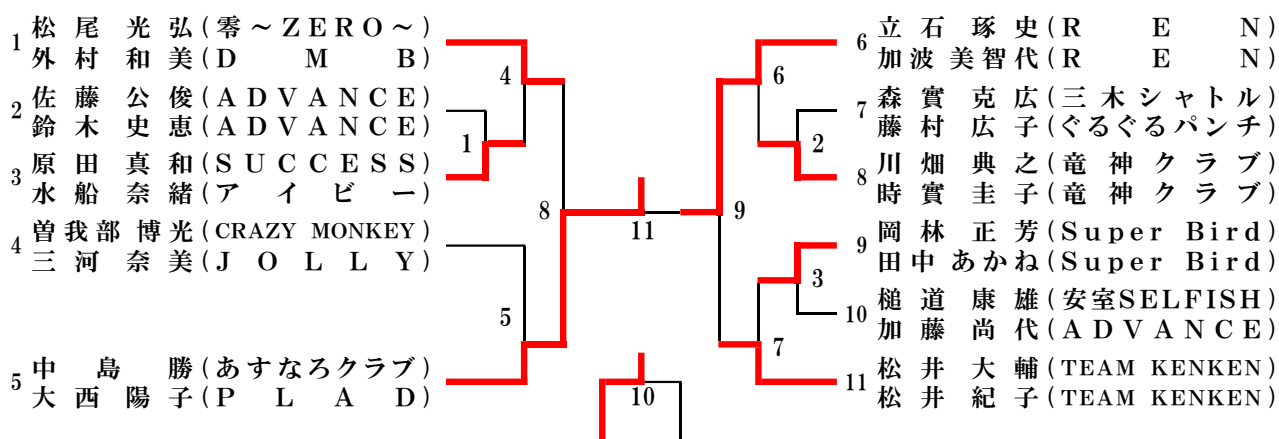

合算100歳以上混合複 (100X)

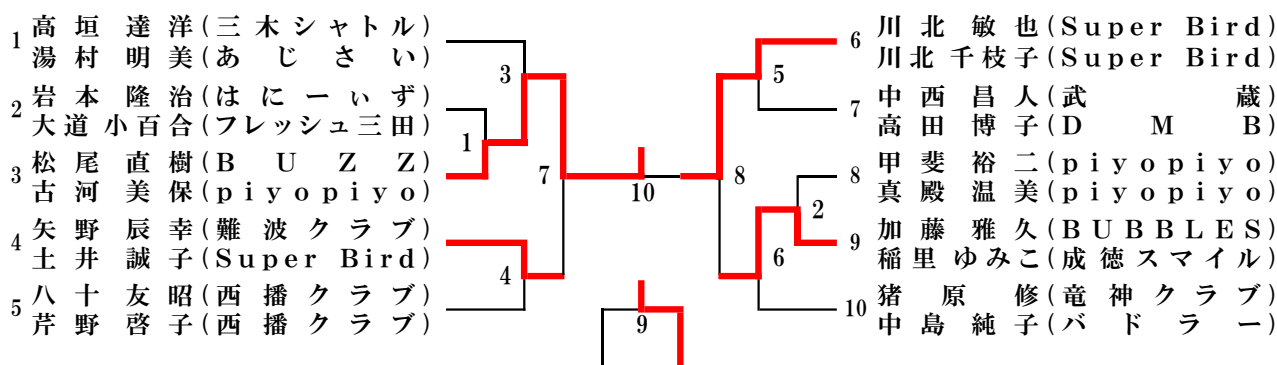

合算110歳以上混合複 (110X)

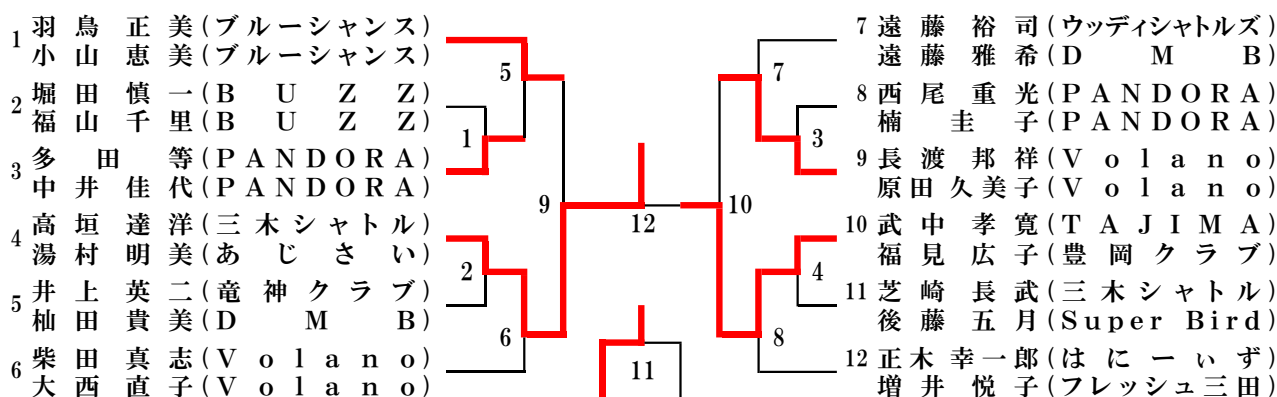

合算120歳以上混合複 (120X)

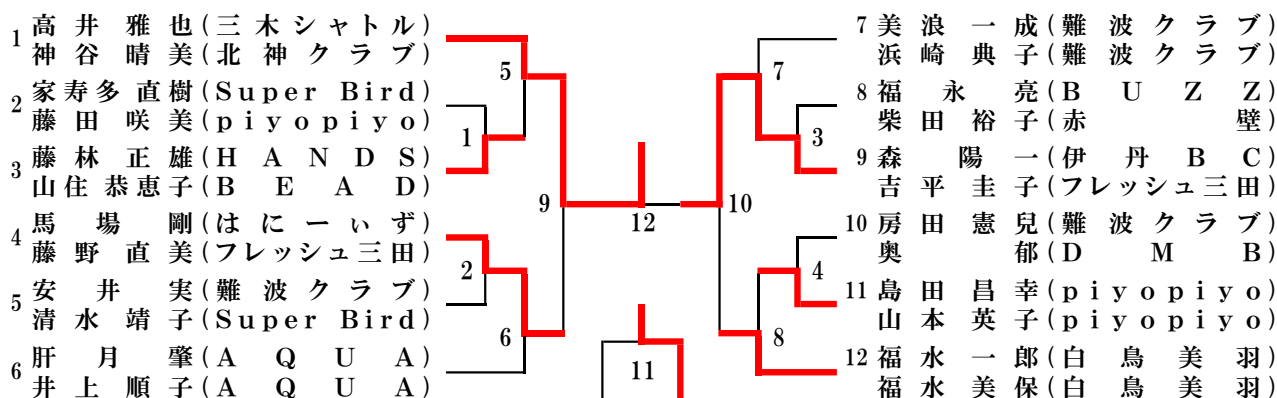

合算130・140歳以上混合複 (130・140X)

