第12回全国社会人クラブ バドミントン大会(個人戦)予選会

(兼 2019年度兵庫県総合選手権大会連盟推薦選手選考会)

＜結果報告書＞

日時 2019年 3月30日(土)
2019年 3月31日(日)
午前9時～

会場 加古川市立総合体育館

主催 兵庫県バドミントン協会

共催 加古川バドミントン協会

主管 兵庫県社会人クラブバドミントン連盟

後援 神戸新聞社

協賛 ヨネックス(株)

(株)ゴーセン

ミズノ(株)

一般男子単 (MS)

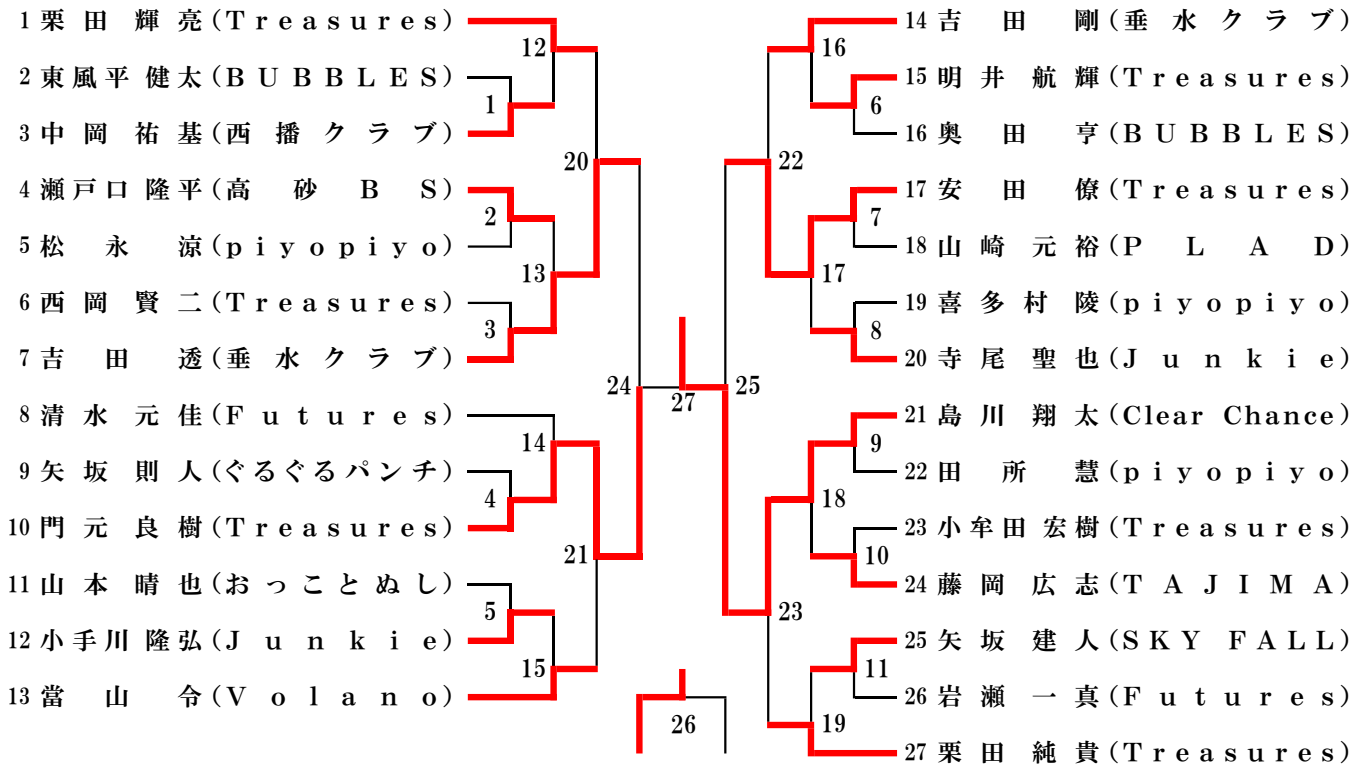

一般女子単 (WS)

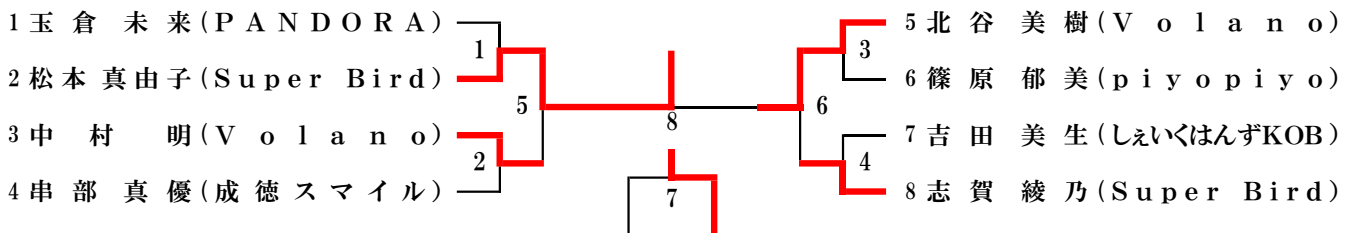

30歳以上男子単 (30MS)

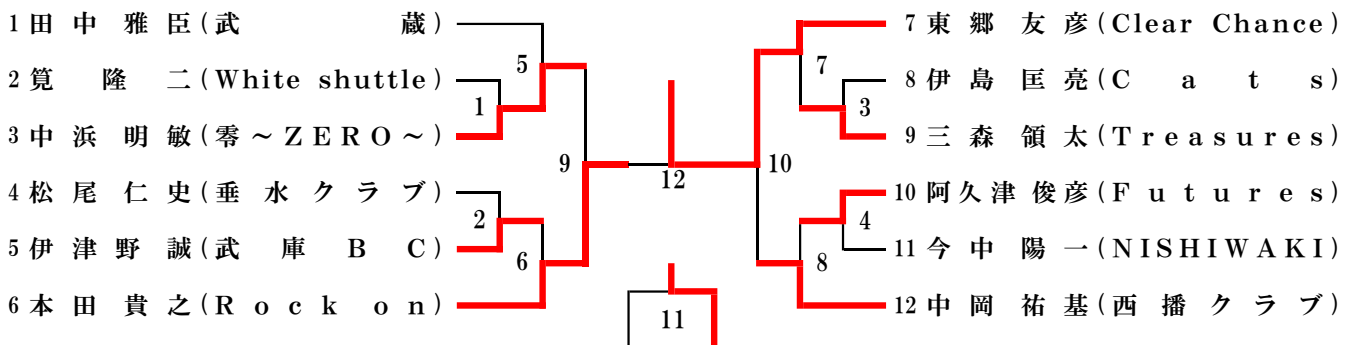

30・35歳以上女子単 (30・35WS)

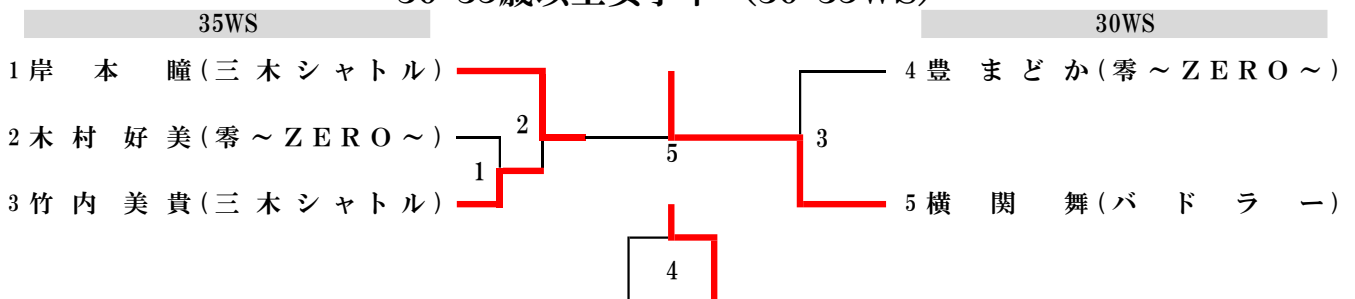

35歳以上男子単 (35MS)

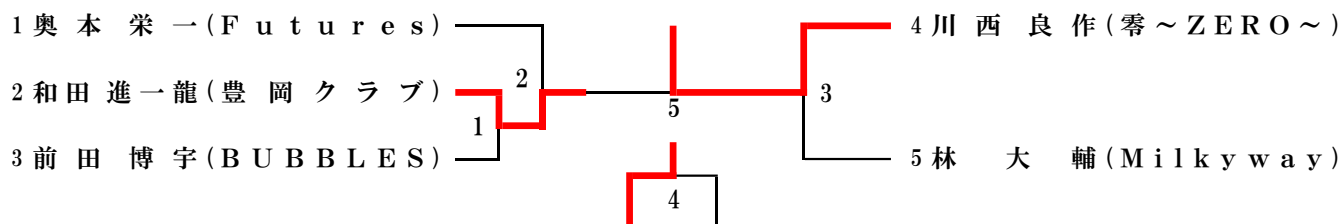

40歳以上男子単 (40MS)

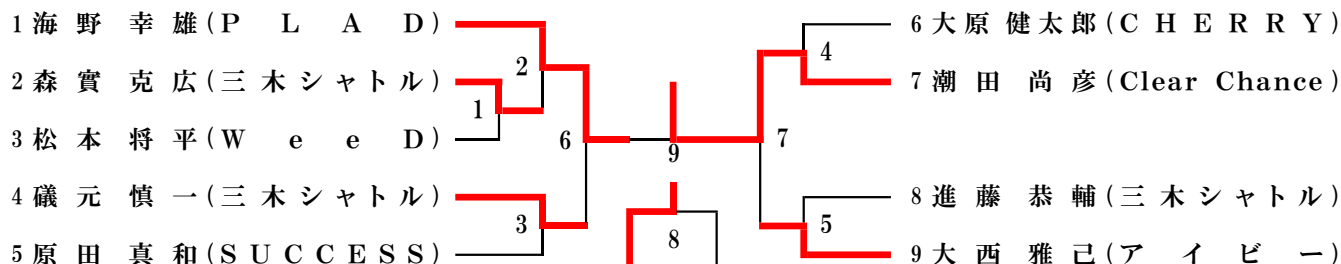

45・60歳以上女子単 (45WS・60WS)

45・60WS		森川	高橋	島本	勝敗	順位
1	森川久美子(アイビー)		0-2	2-0キ	1-1	2
2	高橋恵美子(White shuttle)	2-0		2-0キ	2-0	1
3	島本恭子(むささび会)	キ0-2	キ0-2		0-2	3

※60歳以上女子単は申込が1名でしたので、連盟推薦選手としてエントリー成立とします。

45歳以上男子単 (45MS)

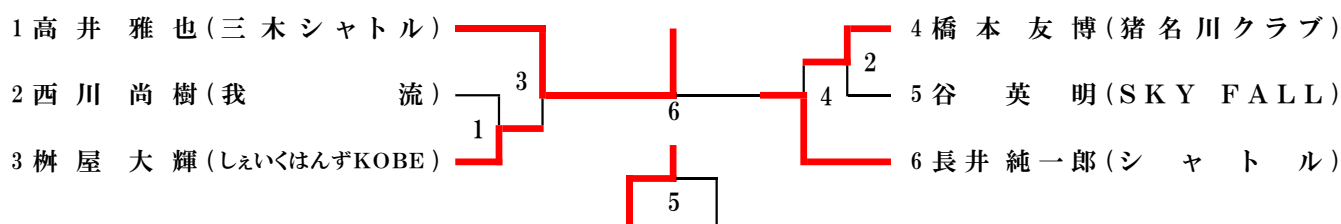

50歳以上男子単 (50MS)

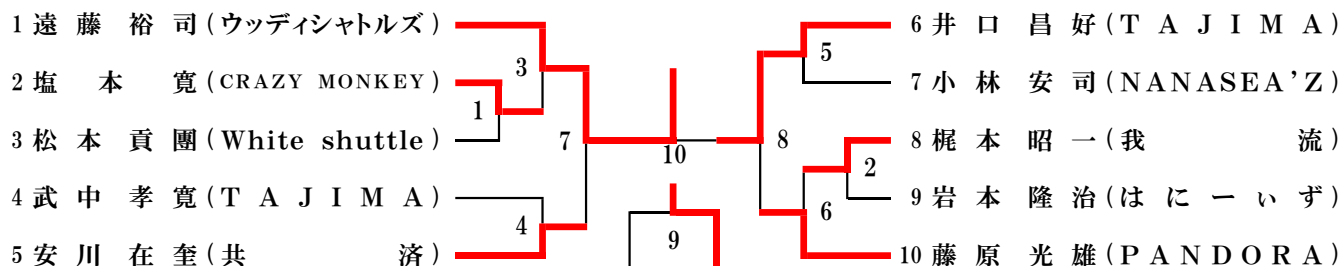

55歳以上男子単 (55MS)

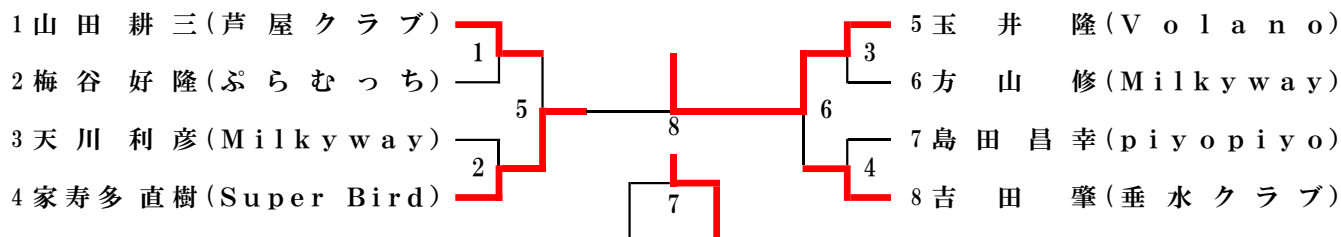

60歳以上男子単 (60MS)

60MS	福水	中川	高橋	勝敗	順位
1 福水 一郎(白鳥美羽)	/	2-0	2-0	2-0	1
2 中川 直紀(伊丹BC)	0-2	/	0-2	0-2	3
3 高橋 巖(難波クラブ)	0-2	2-0	/	1-1	2

65歳以上男子単 (65MS)

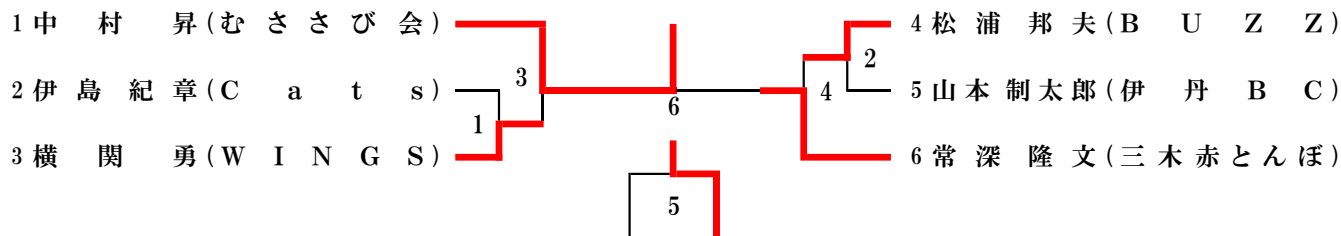

70歳以上男子単 (70MS)

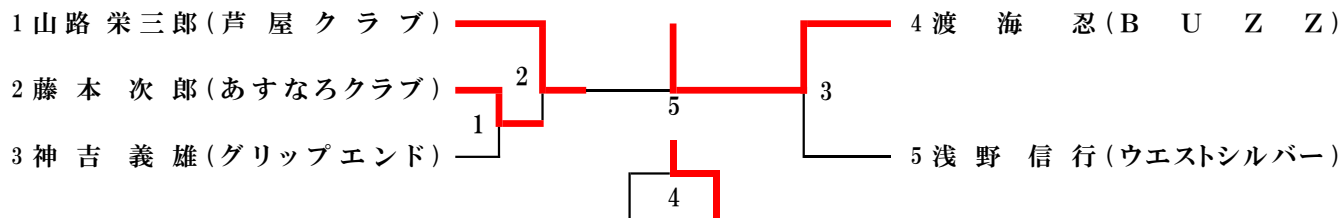

30歳以上男子複 (30MD)

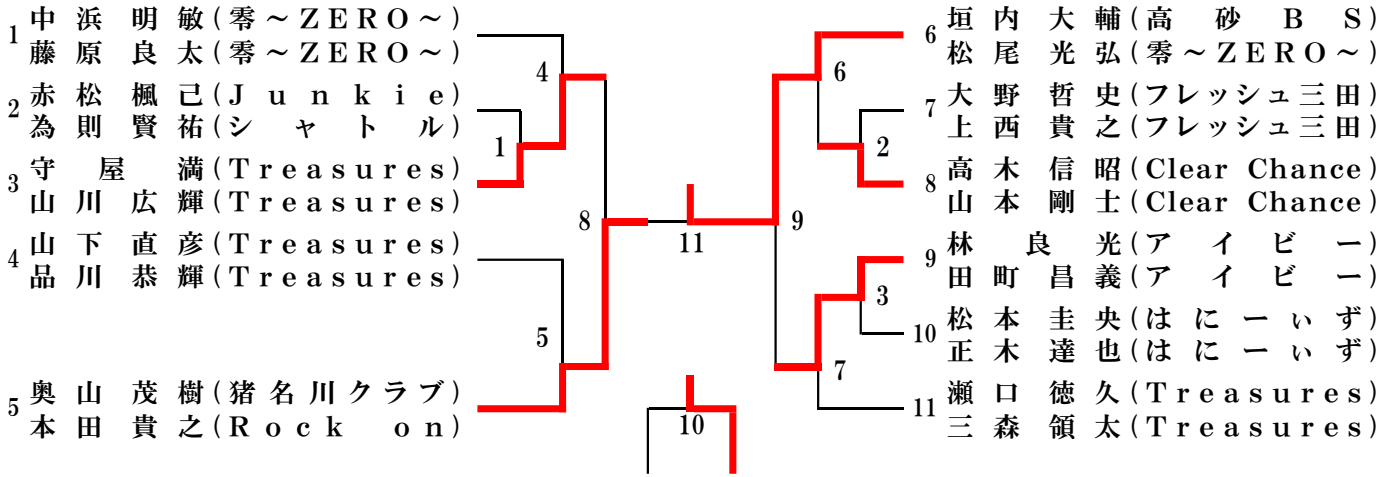

30歳以上女子複 (30WD)

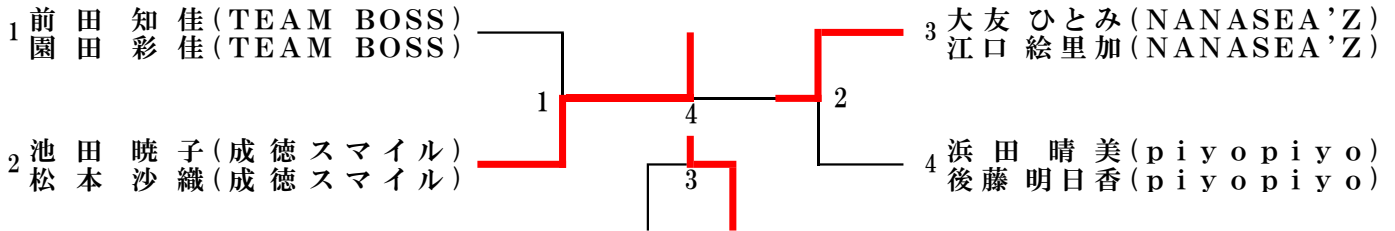

35歳以上男子複 (35MD)

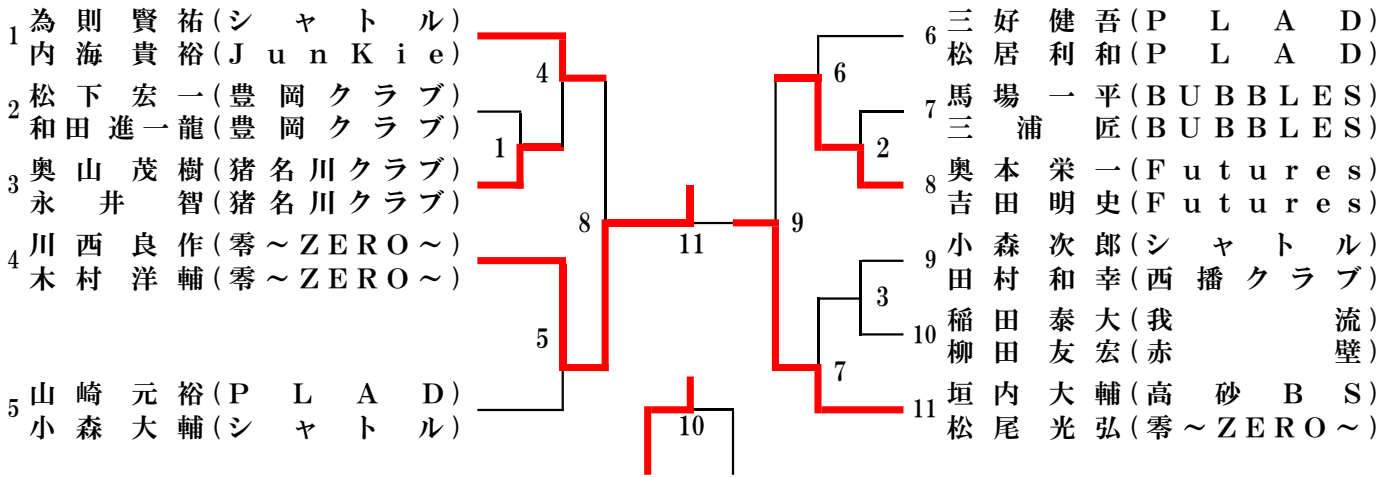

35歳以上女子複 (35WD)

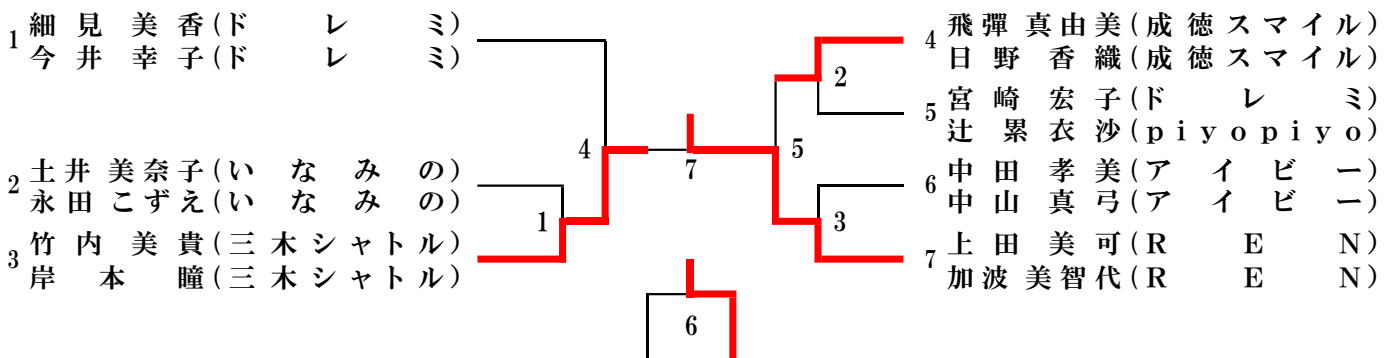

40歳以上男子複 (40MD)

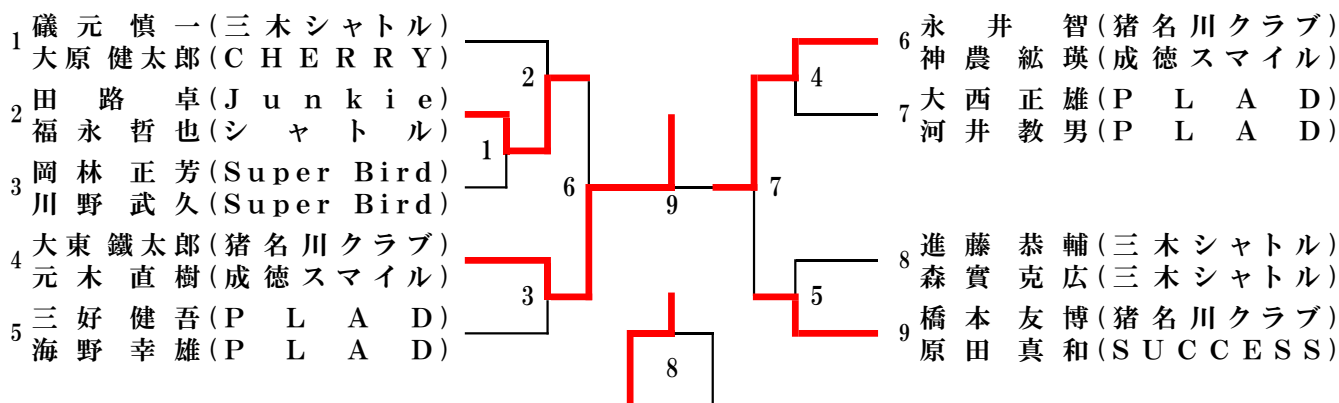

40歳以上女子複 (40WD)

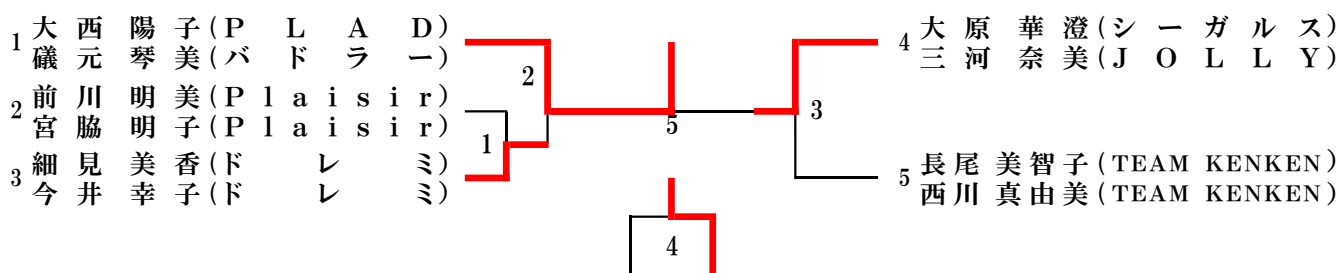

45歳以上男子複 (45MD)

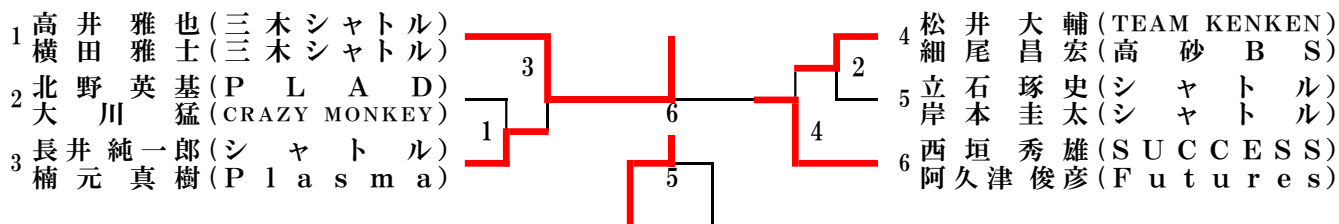

45歳以上女子複 (45WD)

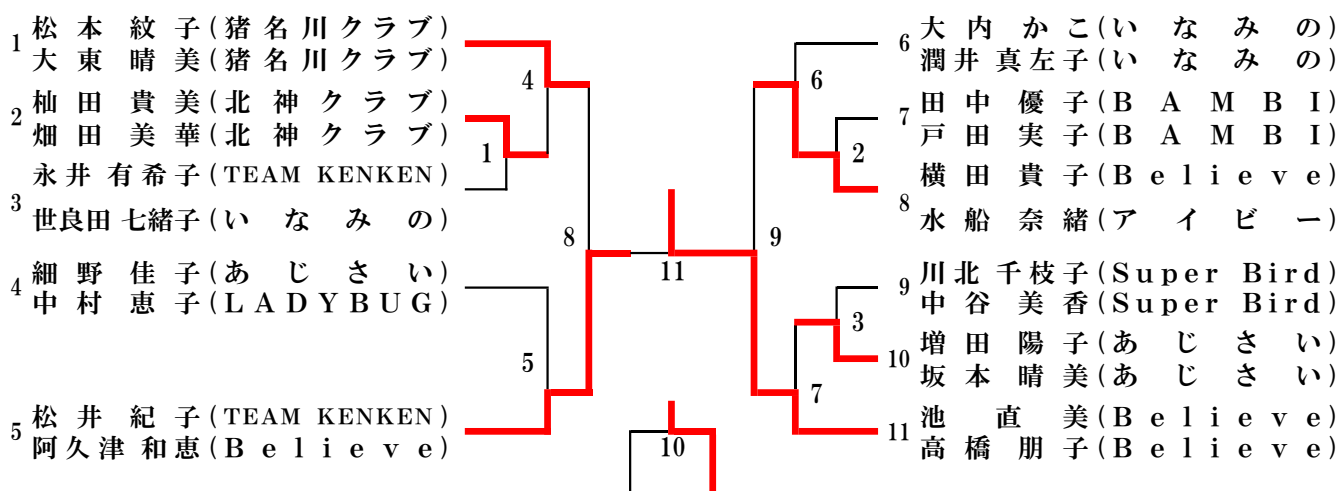

50歳以上男子複 (50MD)

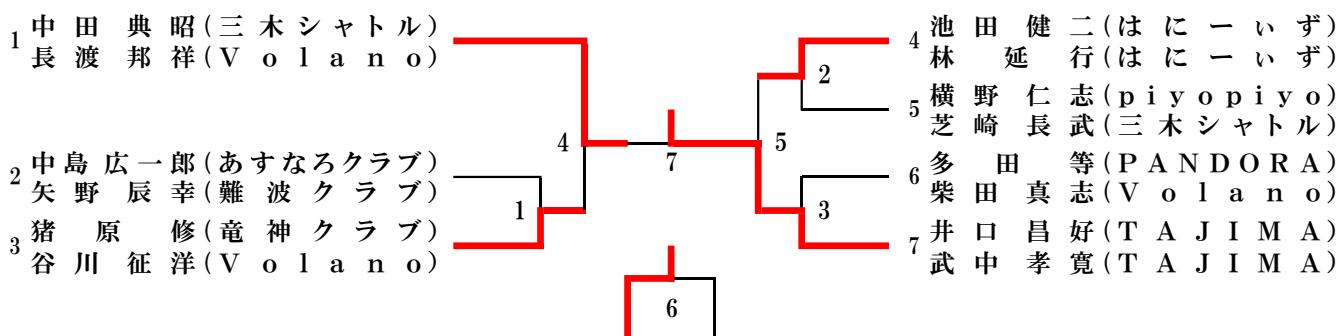

50歳以上女子複 (50WD)

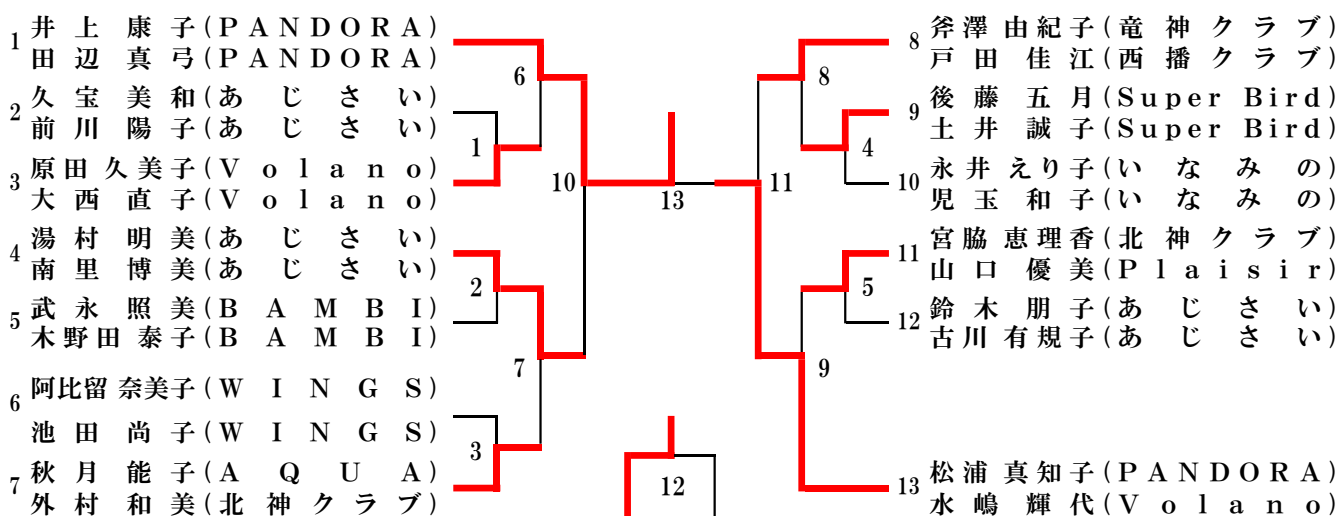

55歳以上男子複 (55MD)

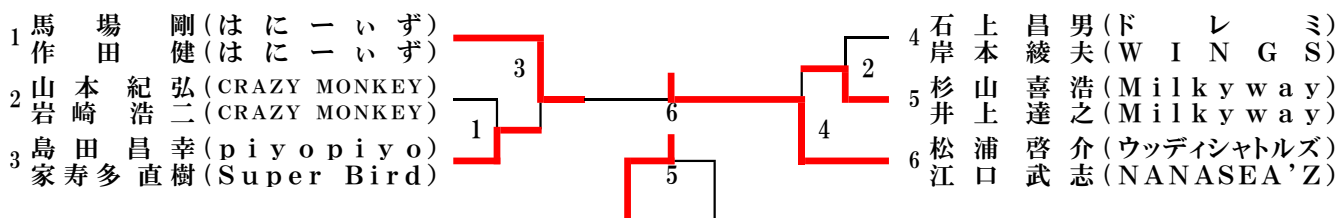

55歳以上女子複 (55WD)

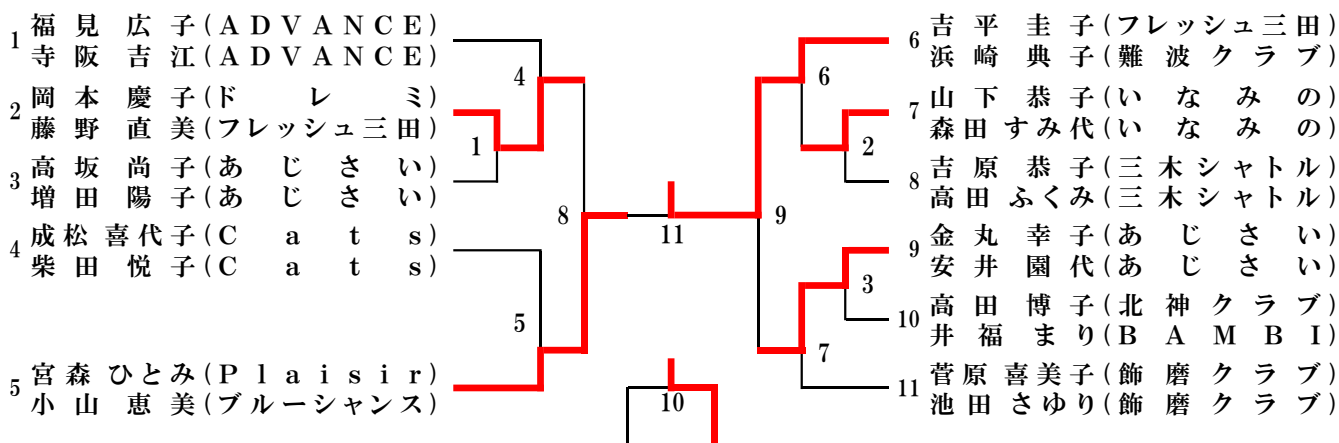

60歳以上男子複 (60MD)

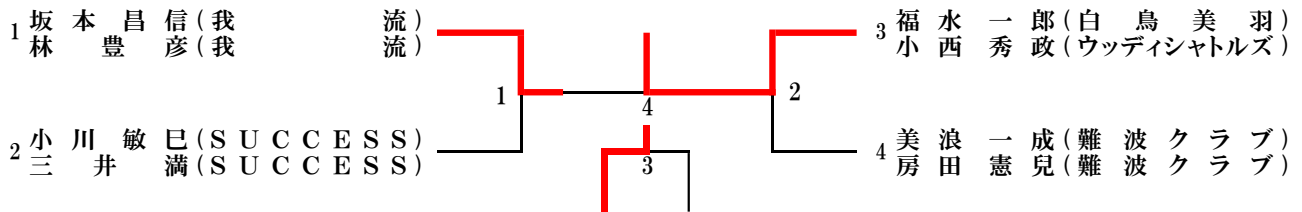

60歳以上女子複 (60WD)

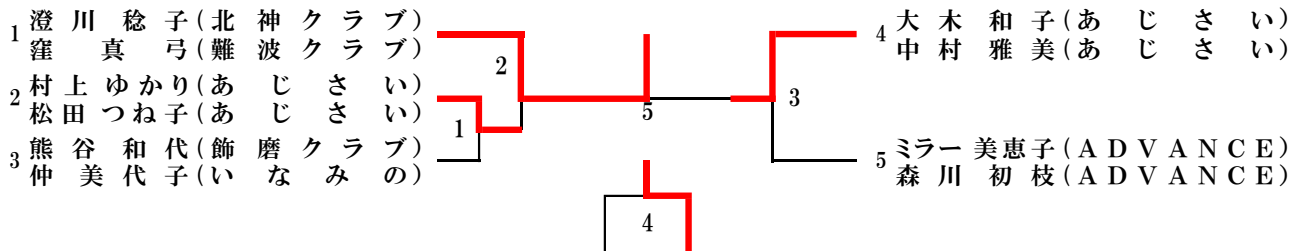

65歳以上男子複 (65MD)

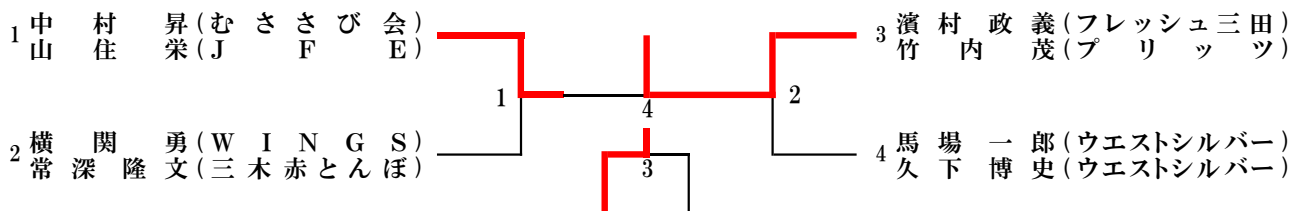

70歳以上男子複 (70MD)

70MD	渡海浅野	中本本田	藤本服部	勝敗	順位
1 渡海忍(BUZ Z)	/	3 2-1	1 2-0	2-0	1
2 浅野信行(ウエストシルバー)		3 1-2	2 2-1	1-1	2
3 中本亨(ウエストシルバー)	1 0-2	2 1-2	/	0-2	3
3 藤本次郎(あすなろクラブ)					
服部清彦(PANDORA)					

一般混合複 (X)

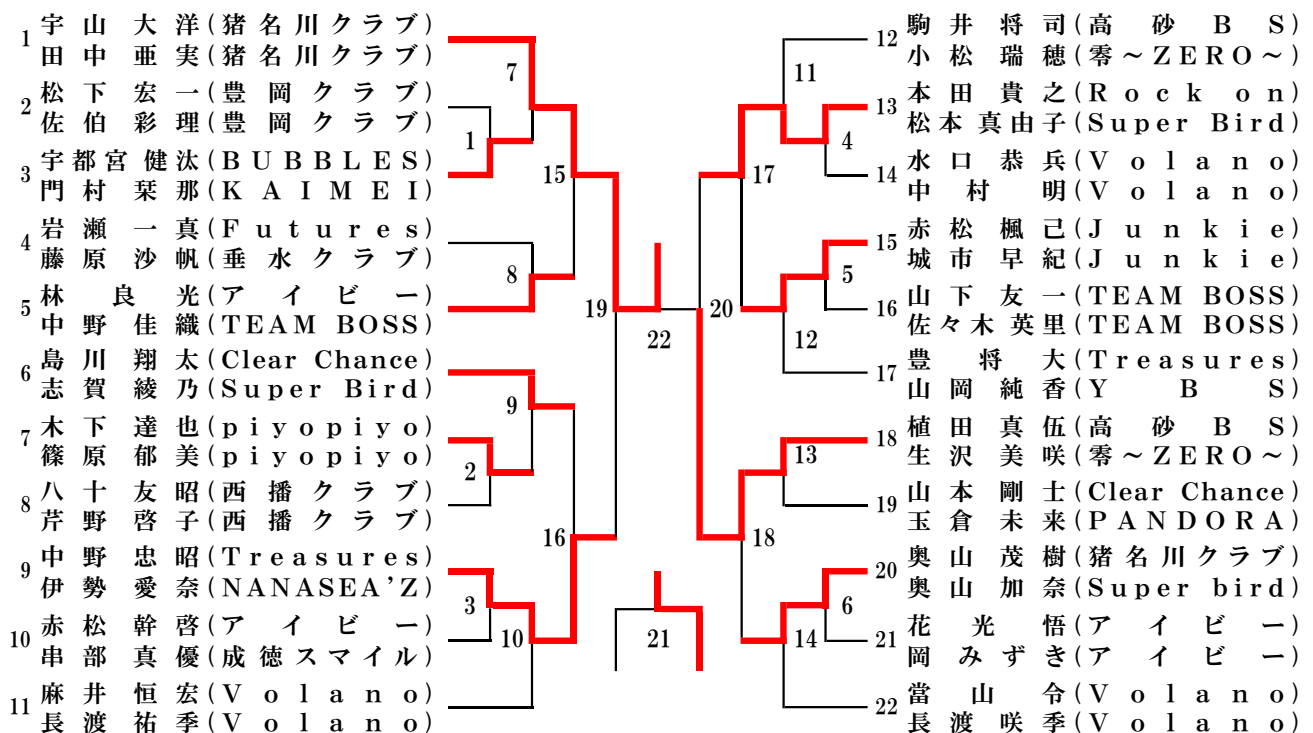

合算60歳以上混合複 (60X)

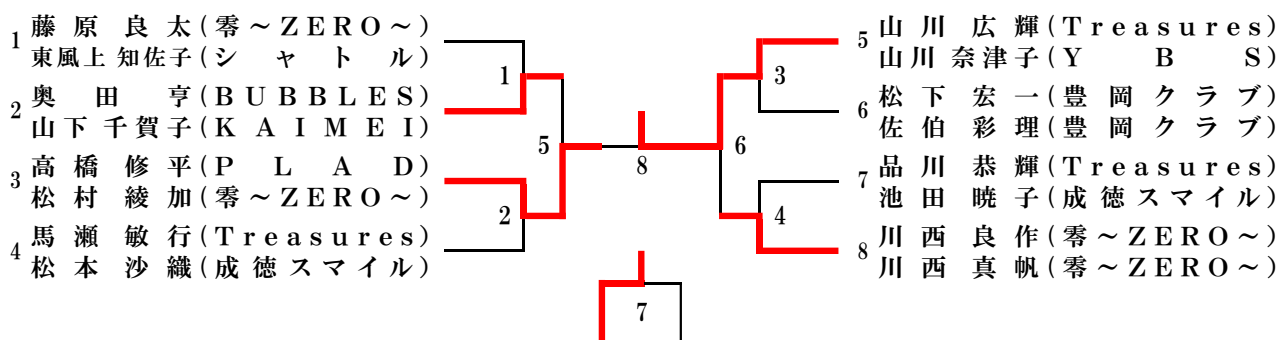

合算70歳以上混合複 (70X)

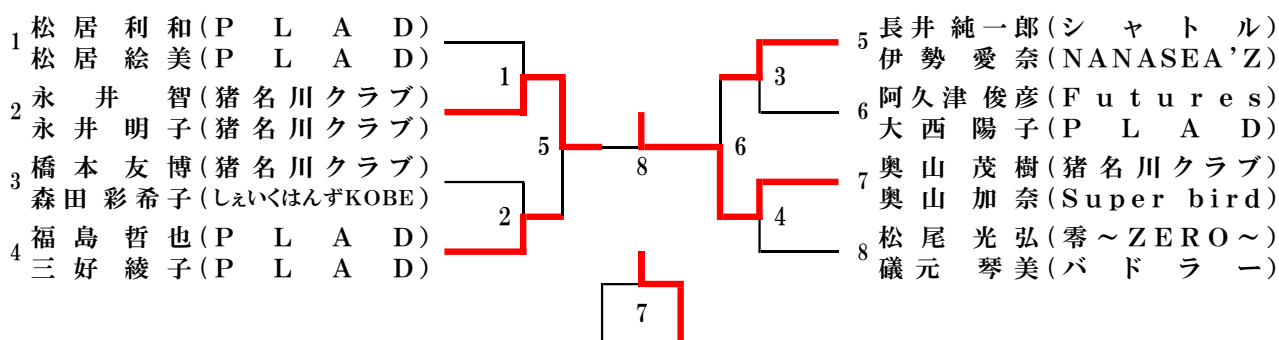

合算80歳以上混合複 (80X)

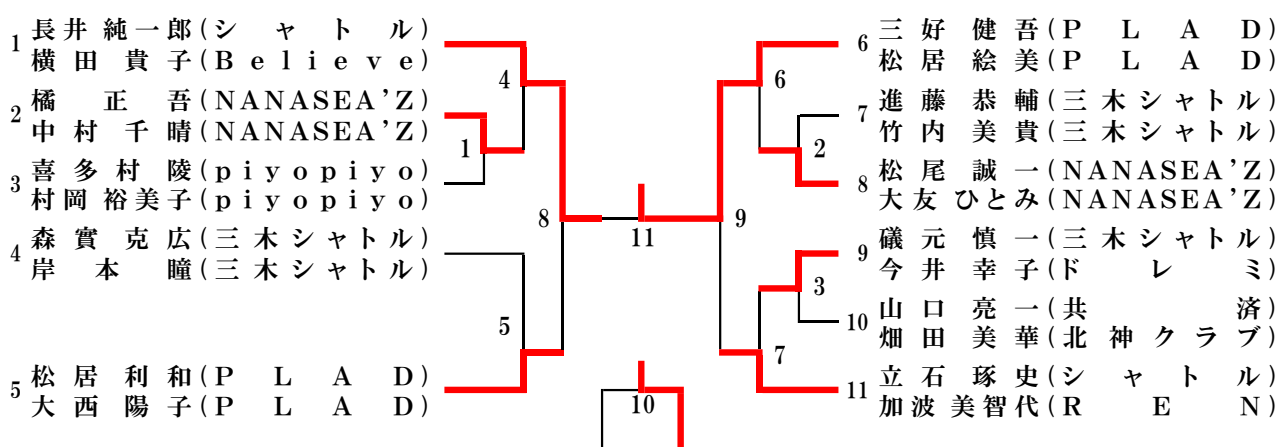

合算90歳以上混合複 (90X)

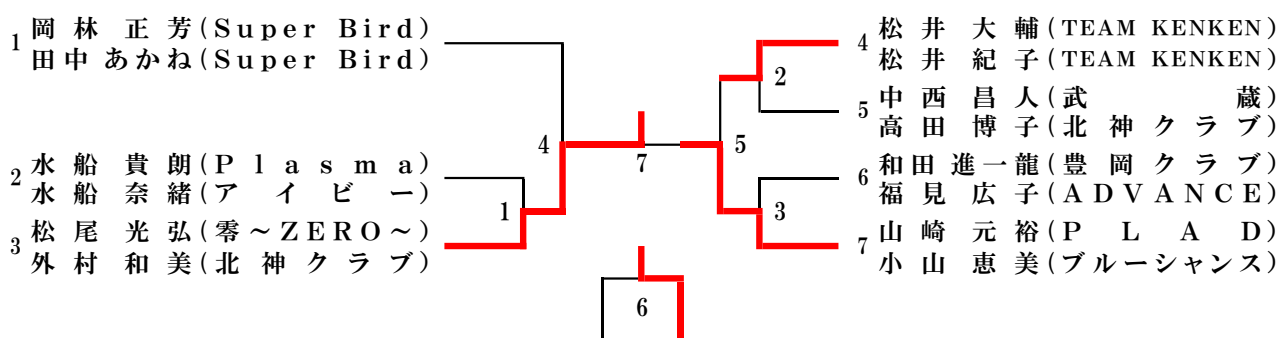

合算100歳以上混合複 (100X)

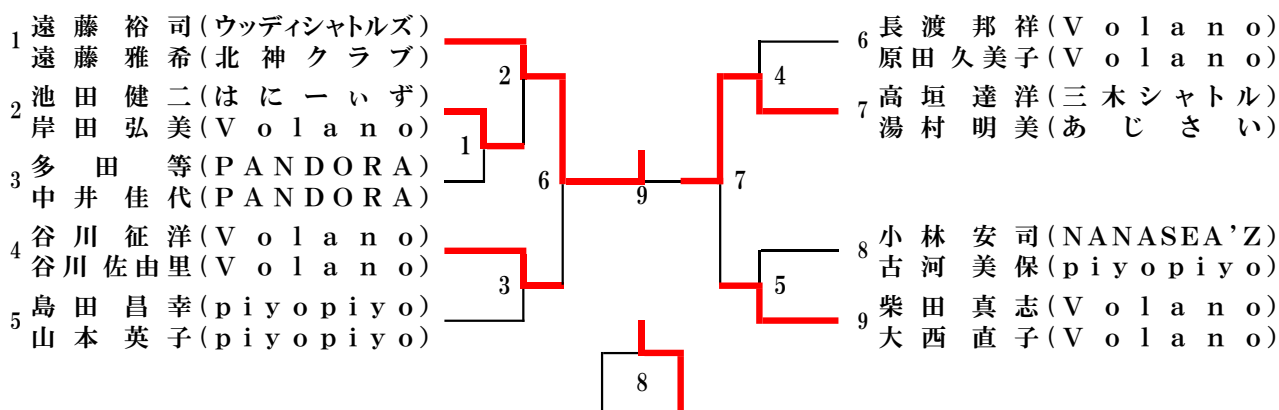

合算110歳以上混合複 (110X)

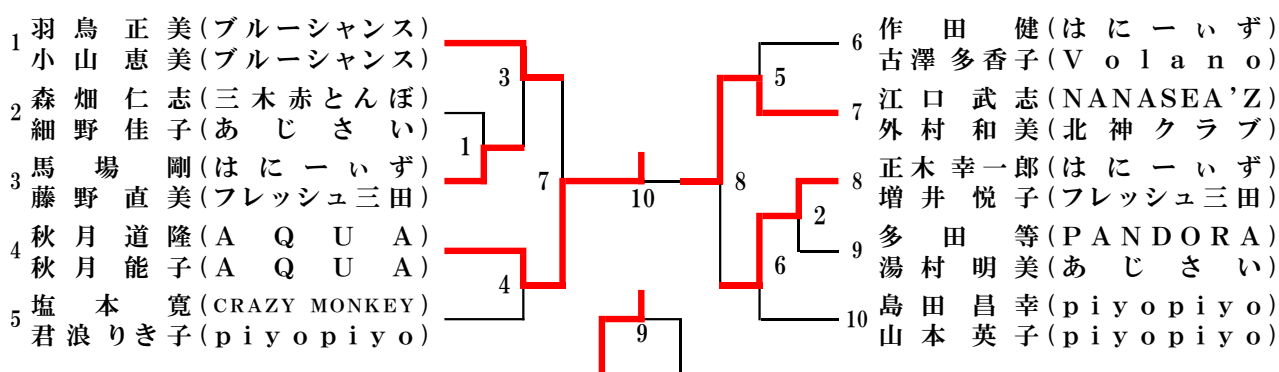

合算120歳以上混合複 (120X)

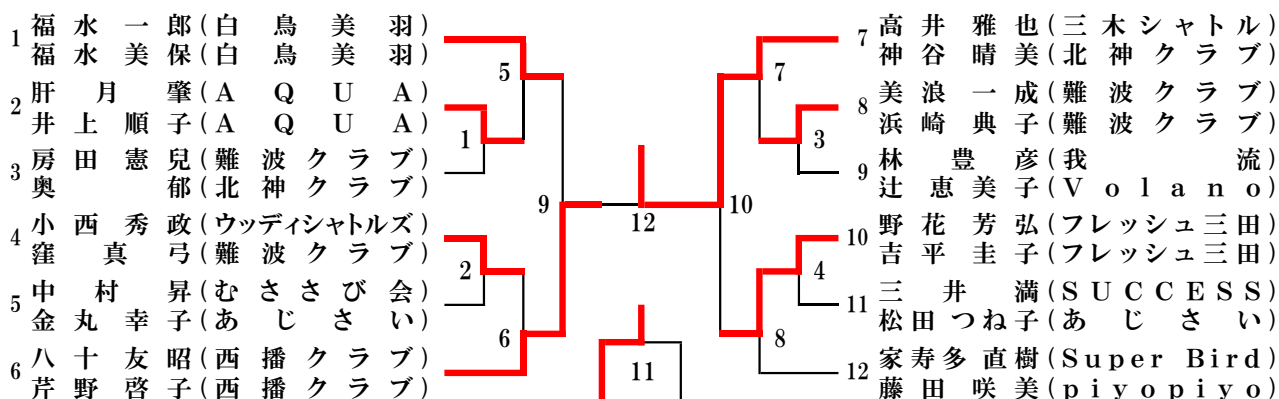

合算130歳以上混合複 (130X)

130X		寺岡天羽	小林坪山	塩飽藤田	勝敗	順位
1	寺岡隆行 (成徳スマイル)		3 1-2	1 2-0	1-1	2
2	小林幹男 (CRAZY MONKEY)	3 2-1		2 2-0	2-0	1
3	塩飽初美 (piyopiyo)	1 0-2	2 0-2		0-2	3